

cen intensamente adornados con elementos característicos del rococó: dorados, gruesas molduras, rocallas, espejuelos, cornucopias, etc. La embocadura, cerrada por arco de medio punto, es sencilla pero cubierta de rocallas doradas y espejos. Los paramentos del recinto y los plementos de la bóveda se hallan totalmente cubiertos de pinturas al óleo de autor anónimo que tienen notable interés iconográfico y estimable valor artístico (fot. 6).

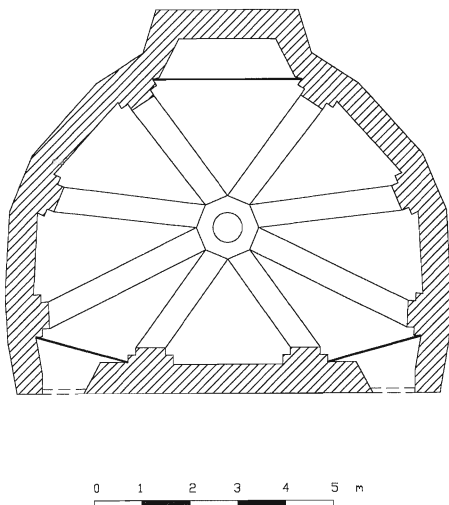

Fig. 1.- Santuario de la Virgen del Rosario. Hellín. Planta del camarín con la proyección de las nerviaciones de la bóveda.

## 2.2.- LAS PINTURAS (VER LA SITUACIÓN EN LA FIG. 2).

Nada sabemos del autor, ni se han encontrado noticias documentales sobre las pinturas. Tampoco tenemos referencias sobre el encargo de la obra. Los murales de la parte baja del camarín tienen pintadas en su parte inferior cartelas sobre simulados cueros recortados; en ellas no se hicieron inscripciones, por lo que no sabemos qué tipo de información debían comunicar; el hecho de que en los murales “*Adán trabajando la tierra y Eva amamantando a Caín y Abel*” y “*Los sacrificios de Caín y Abel*” haya una cartela para cada uno de los personajes nos sugiere pensar que la finalidad de las mismas era la de indicar el nombre del personaje o de la escena que se había representado.

La fuente de inspiración principal del artista son los grabados, de distinta procedencia pero al parecer siempre de notables maestros; al menos esto es lo que se desprende del análisis de las pinturas y de la información que nos ha faci-